

REFERENCIAS

LA INSPECCION ELEGIRA EL LUGAR DE UBICACION DEL CARTEL, PREFERENTEMENTE TOMANDO DE PERFIL LOS VIENTOS DOMINANTES Y APROVECHANDO LAS VISTAS DESDE RUTAS Y ACCESOS. EL CONTRATISTA ILUMINARA EL CARTEL DURANTE EL HORARIO NOCTURNO QUE INDIQUE LA INSPECCION, UTILIZANDOSE DOS (2) PANTALLAS ELECTRICAS INCANDESCENTES DE 150 W. O FAROLES DE POTENCIA SIMILAR.-

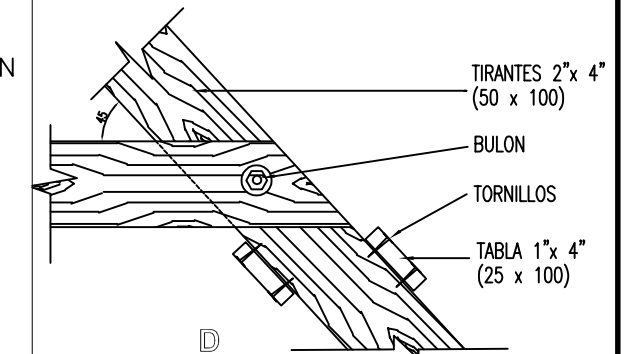

EL CONTRATISTA VERIFICARA LAS MEDIDAS Y CANTIDADES EN OBRA

COLORES

- ① COLOR BLANCO
- ② COLOR NEGRO
- ③ COLOR VERDE: ALBA 10GY 50/572
- ④ COLOR AZUL: ALBA 30BB 11/374

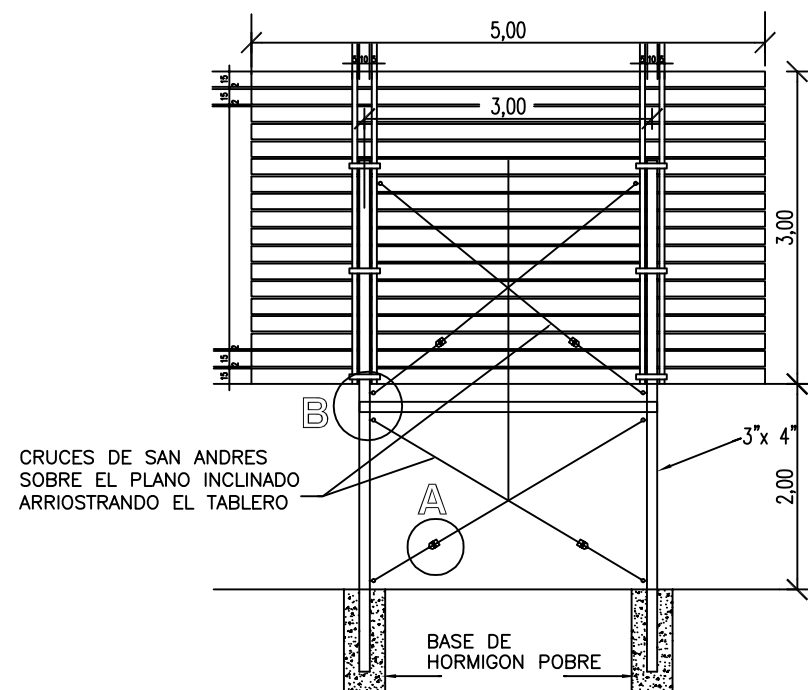
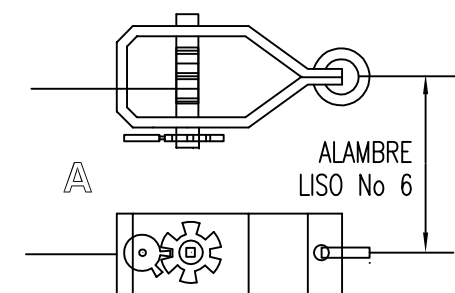

VISTA POSTERIOR

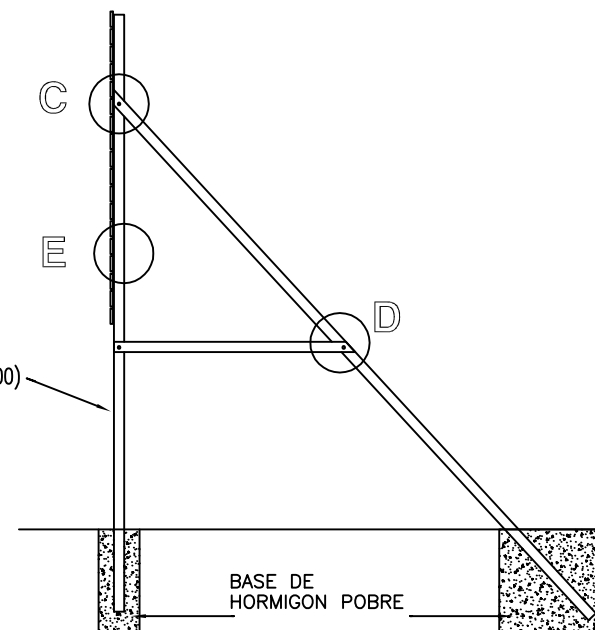

VISTA LATERAL

PROVINCIA DEL CHUBUT
SECRETARIA DE INFRAESTRUCTURA
PLANEAMIENTO Y SERVICIOS PUBLICOS
SUBSECRETARIA DE SERVICIOS PUBLICOS
DIRECCION GENERAL DE SERVICIOS PUBLICOS



OBRA:
PLANTA DE TRATAMIENTO DE
LÍQUIDOS CLOALES - PASO DEL SAPO
PLANO: CARTEL DE OBRA
PROPIETARIO: PASO DEL SAPO

PLANO N°
12
 **CHUBUT**